



MODEL ZADATKA DISCIPLINE KERAMIČARSTVO I OBLAGANJE

Školska godina 2023./2024.

SADRŽAJ

SADRŽAJ	2
1. UVOD	3
2. OPIS MODELA I ZADAĆA	4
2.1 UPUTE NATJECATELJIMA	4
2.2 MODEL ZADATKA.....	6
3. ALAT I PRIBOR KOJI DONOSE NATJECATELJI	12
4. OPREMA, PRIBOR I MATERIJAL OSIGURANI OD STRANE ORGANIZATORA	13
5. OPREMA KOJU DONOSE NATJECATELJI	14
6. MATERIJALI, OPREMA I ALATI KOJI SU ZABRANJENI NA RADNOM MJESTU	15
7. TABLICA OCJENJIVANJA	16

1. UVOD

Zadatak discipline **Keramičarstvo i oblaganje** je obložiti ugao zida keramičkim pločicama.

Na pripremljenu podlogu prema opisu modela, nacrtima i prikazima gotovog zadatka potrebno je postaviti keramičke pločice.

Podlogu za model zadatka čine dvije vertikalne plohe visine 200 cm s istakom na jednoj strani zida, spojene pod pravim kutom koje predstavljaju zidove kupaonice.

Organizator natjecanja izrađuje model podloge zadatka.

Vrlo je važno da podloge zadatka budu napravljene precizno. Dimenzije, vertikalnost i horizontalnost, pravi kutovi i obrade površina moraju biti točni kako bi svaki natjecatelj imao iste uvjete zadatka.

Model zadatka discipline **KERAMIČARSTVO I OBLAGANJE** sastoji se od sljedećih modula:

- modul 1: Krojenje elemenata modela
- modul 2: Opločenje modela
- modul 3: Završna obrada modela.

Sve module natjecatelji izvršavaju tijekom izrade modela, a povjerenstvo ih vrednuje svaki dan po završetku radnog vremena.

Za atraktivnost natjecanja, promidžbu zanimanja keramičar oblagач organizator natjecanja – škola domaćin omogućava posjetiteljima postavljanje dijela pločica na predviđeno mjesto uz nadzor stručnih učitelja i učenika.

2. OPIS MODELA I ZADAĆA

2.1 UPUTE NATJECATELJIMA

- Oblaganje zidova i dijela poda keramičkim pločicama dimenzija 20x20 cm na pripremljenu podlogu.
- Prema nacrtu precizno i uredno izrezati počice.
- Pločice na zid lijepiti keramičkim ljepilom bez razmaka između pločica.
- Ugraditi kutne profile na uglove istake.
- Spojnice naknadno fugirati masom za fugiranje.
- Linija za početak oblaganja označena je u nacrtu, a postavljanje se počinje cijelim pločicama.
- Vagris je označen na zidu, a početak prvog reda pločica je jedan metar ispod vagrisa.
- Sve horizontalne i vertikalne sljubnice se moraju poklapati.
- Krajnje rubove zadatka uredno obraditi.
- Tijekom izrade zadatka natjecatelji se mogu obratiti prosudbenom povjerenstvu za dodatna pojašnjenja ili prigovor.
- Stručni učitelji, nastavnici ili voditelji učenika ne smiju biti u blizini radnog prostora tijekom natjecanja.
- Po završetku radnog zadatka svaki natjecatelj je dužan očistiti svoje radno mjesto, alat i pribor i složiti ga na određeni prostor.
- Vrijeme završetka rada prijavljuje se prosudbenom povjerenstvu na kraju svakog dana.
- Zadatak mora biti napravljen u cijelosti.
- Nakon izrade kompletnog zadatka natjecatelj usmeno prezentira rad prosudbenom povjerenstvu.
- Ukoliko dva ili više natjecatelja imaju isti broj bodova, bolji je onaj koji je imao kraće vrijeme izrade svih modula.

U tijeku rada potrebno je obratiti pozornost na:

- određivanje položaja prvog reda,
- preciznost rezanja pločica,
- obradu rubova pločica,
- dimenzije obložene površine,
- vertikalnost i horizontalnost fuga,
- ravninu plohe zadatka,
- preciznost ugradnje kutnih profila,
- slaganje pločica točno prema bojama iz zadatka,
- racionalnost utroška materijala,
- primjenu sredstava rada i zaštite na radu.

TIJEK IZRADE ZADATKA

Za izradu zadatka predviđena su 3 dana, ukupno 16 sati.

1. DAN – 3 sata

Natjecatelji vrše pripremu radnog mjesta te kroje-režu pločice prema nacrtu zadatka predviđenom za taj dan natjecanja. Nakon završetka krojenja-rezanja pločice je potrebno složiti na radnu plohu kako bi se rad mogao ocijeniti.

Po završetku slaganja i nakon pospremanja radnog mjesta natjecatelji prijavljuju vrijeme završetka prosudbenom povjerenstvu.

2. DAN – 9 sati

Natjecatelji kroje-režu ostatak pločica (predviđeno vrijeme cca 2 sata). Nakon završetka krojenja-rezanja pločice je potrebno složiti na radnu plohu kako bi se rad mogao ocijeniti. Nakon toga sve izrezane lijepe se na zid prema zadatku (predviđeno vrijeme cca 7 sati).

Po završetku lijepljenja i nakon pospremanja radnog mjesta natjecatelji prijavljuju vrijeme završetka prosudbenom povjerenstvu.

3. DAN – 4 sata

Natjecatelji prvo fugiraju zalijepljene zidne pločice (predviđeno vrijeme cca 1 sat). Nakon fugiranja potrebno je očistiti opločene površine.

Natjecatelji zatim kroje-režu pločice predviđene za taj dan te ih lijepe na predviđeno mjesto.

Po završetku kompletnog zadatka natjecatelji pospremaju radna mjesta i prijavljuju vrijeme završetka prosudbenom povjerenstvu te usmeno prezentiraju rad.

2.2 MODEL ZADATKA

PODLOGA ZA OBLAGANJE

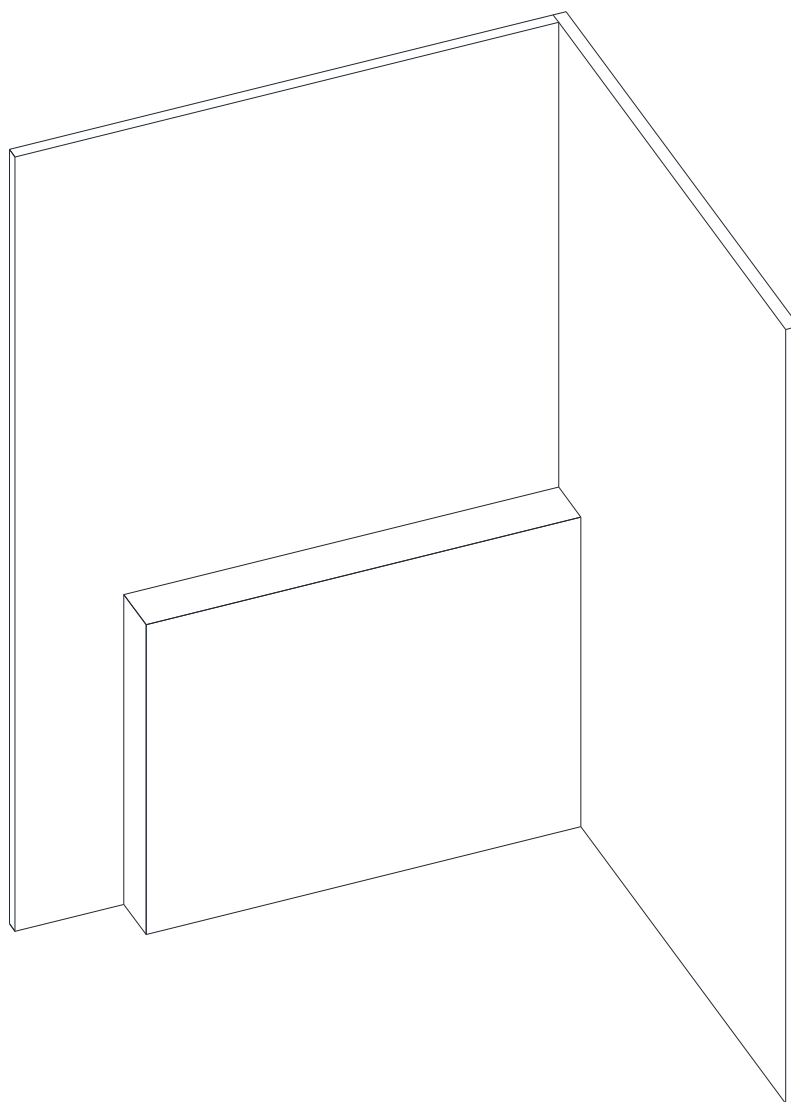

POGLED A

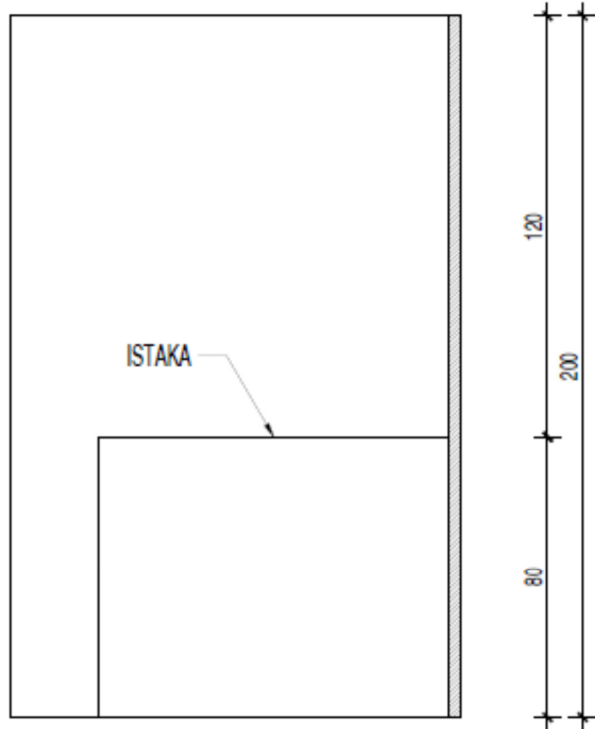

POGLED B

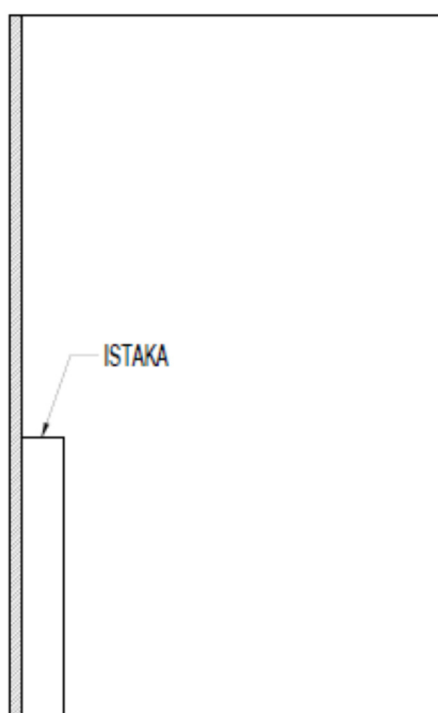

TLOCRT

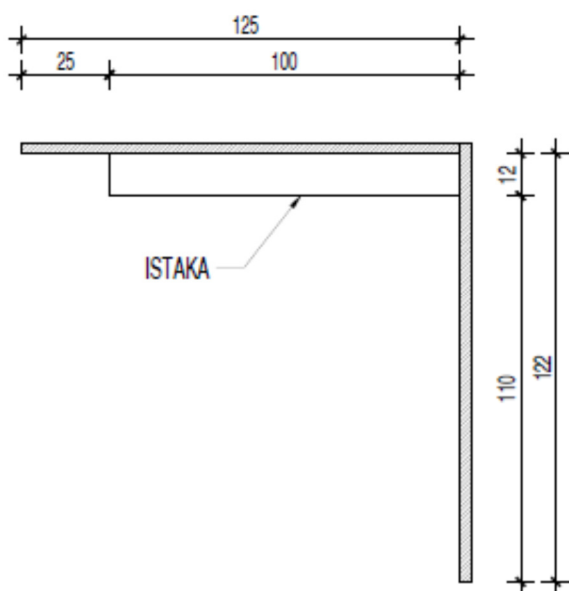

MODEL OPLOČENJA

POGLED A

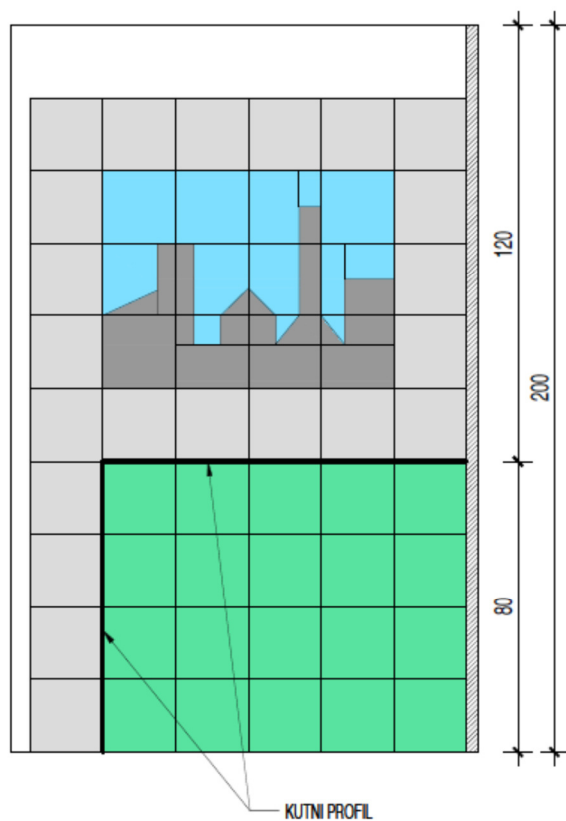

POGLED B

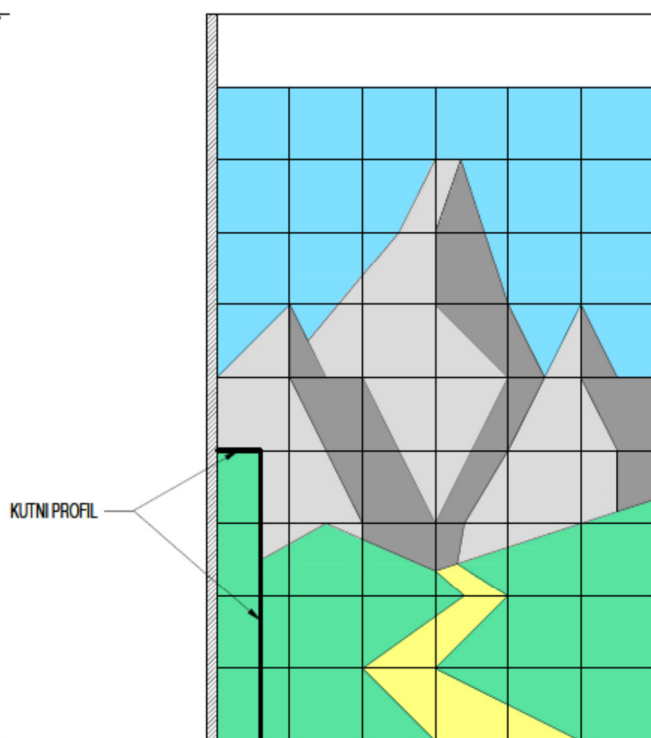

TLOCRT

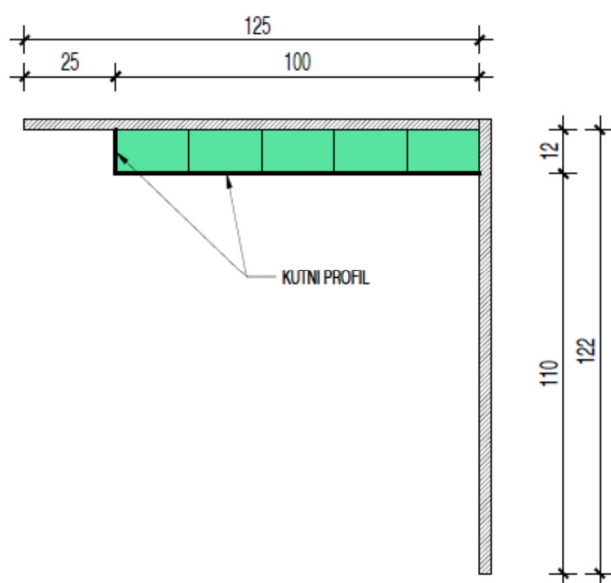

NAPOMENA: Boje pločica određuje škola domaćin natjecanja.

2. DAN

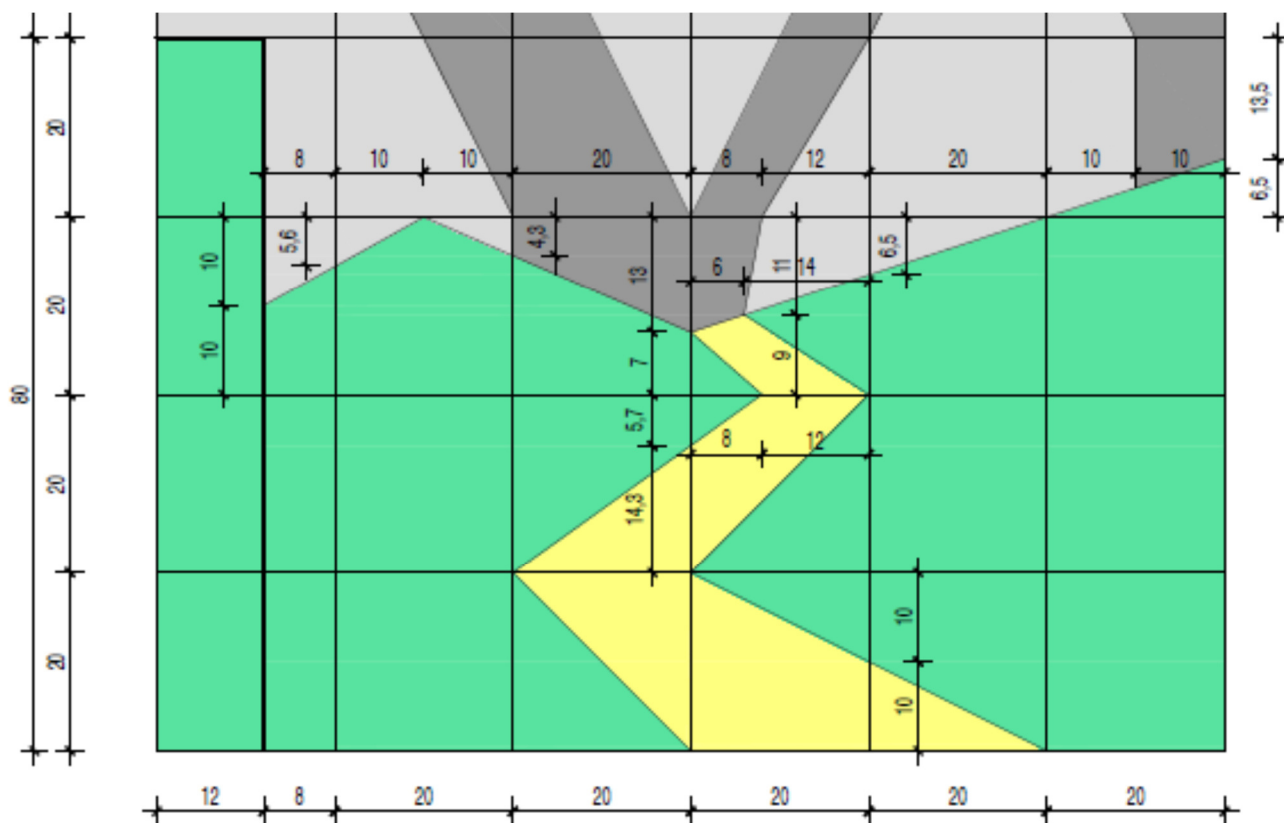

PLOČICE ZA KROJENJE:

- Zelena boja
- Žuta boja

3. DAN

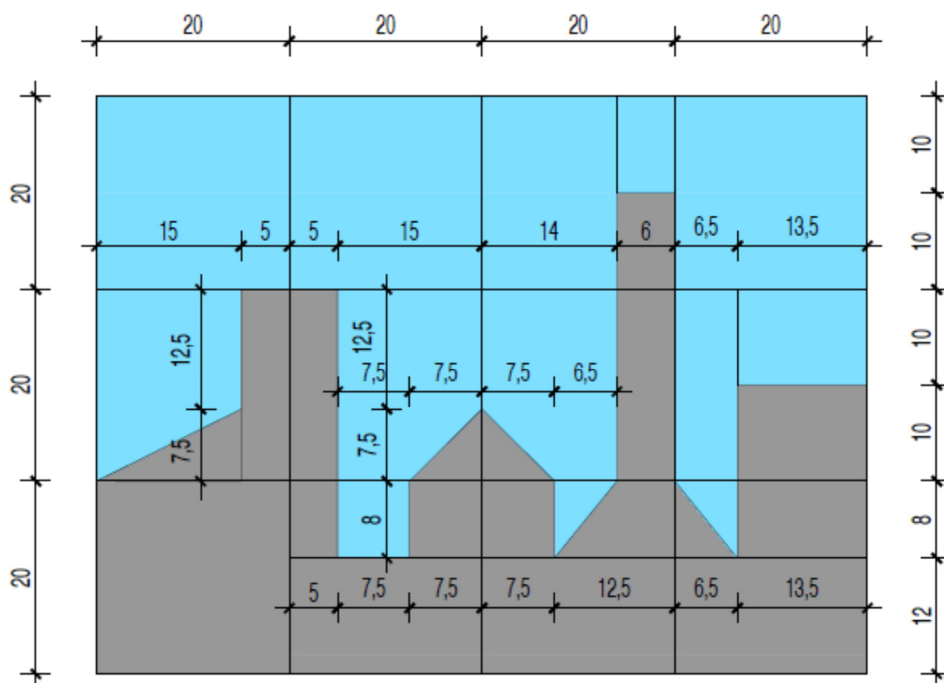

PLOČICE ZA KROJENJE:

- Plava boja
- Tamnosiva boja

NAPOMENA: U slučaju promjene dimenzija i boja pločica, natjecatelji će dobiti izmijenjeni nacrt krojenja.

3. ALAT I PRIBOR KOJI DONOSE NATJECATELJI

Prema modelu zadatka natjecatelji prikupljaju potrebnu **opremu, alat i pribor i donose sa sobom na dan natjecanja.**

Preporučeni pribor i alat naveden je u tablici:

Predmet	Količina	Oprema, alat, pribor
1	1 kom	Libela 100 cm
2	1 kom	Libela 30 - 40 cm
3	1 kom	Metalna špahtla 5-8 cm
4	1 kom	Gumeni gleter za fugiranje
5	1 kom	Zupčasti metalni gleter
6	1 kom	Zidarska lopatica
7	1 kom	Metalni kutnik manji
8	1 kom	Zidarska tavnica
9	2 kom	Plastična kanta
10	1 kom	Posuda s valjcima i spužvom za fugiranje
11	1 kom	Spužva
12	1 kom	Zidarska žlica
13	1 kom	Rezač pločica
14	1 kom	Armiračka kliješta
15	1 kom	Keramičarska kliješta
16	1 kom	Turpija za keramiku
17	1 kom	Brusni kamen
18	1 kom	Brusni papir
19	1 kom	Olovka
20	1 kom	Mali čekić za rupe
21	1 kom	Čekić – bat od 500 g
22	1 kom	Drveni dvometar
23	1 kom	Metlica i PVC lopatica za otpad
24	1 kom	Aku brusilica
25	1 kom	Pila za metal

4. OPREMA, PRIBOR I MATERIJAL OSIGURANI OD STRANE ORGANIZATORA

Oprema, pribor i materijal koji osigurava organizator natjecanja – škola domaćin, navedeni su u tablici.

Boja i dimenzije pločica ne moraju biti kao što je prikazano u ovom modelu, ali je poželjno da su pločice zidne i mekanije strukture.

Svaki natjecatelj mora imati na raspolaganju sljedeću opremu, pribor i materijal:

Predmet	Količina	Materijal	Opis
1	cca 10 m ²	Keramičke pločice	Mekanije zidne pločice
2	1 paket	Ljepilo za keramičke pločice	
3	1 paket	Masa za fugiranje	
4	1 paket	Plastične kajlice 0-5 mm	
5	1 kom	Kutni profil (lajsna)	
6	1 kom	Vreće za otpad (šutu) velike	
7	2 kom	Stol 120x60	
8	1 kom	OSB ploča	

Pribor za povjerenstvo:

Predmet	Količina	Materijal	Opis
1	1 kom	Libela	
2	1 kom	Aluminijska letva 2 m dužine	
3	1 kom	Veći metalni kutnik	

5. OPREMA KOJU DONOSE NATJECATELJI

Natjecatelji donose sa sobom osobnu zaštitu na radu:

- Zaštitno radno odijelo
- Zaštitne cipele
- Zaštitne rukavice i kapa.

6. MATERIJALI, OPREMA I ALATI KOJI SU ZABRANJENI NA RADNOM MJESTU

Na natjecanju je dopuštena upotreba samo materijala, opreme, pribora i alata koje je pribavio organizator te opreme, pribora i alata koji donosi natjecatelj, a koji su predviđeni prema gore navedenom popisu. Nije dozvoljeno korištenje električnih uređaja već samo aku uređaja.

Zabranjeno je korištenje mobilnih telefona tijekom rada na području natjecanja.

7. TABLICA OCJENJIVANJA

Elementi ocjenjivanja	KRITERIJI				
	Točnost i preciznost izrade zadatka u zadanom vremenu	Završna obrada	Prezentacija zadatka	Organiziranost i čistoća radnog mjesta te upotreba osobnih zaštitnih sredstva	UKUPNO BODOVA
	A	B	C	D	
Dimenzije konstrukcije	3				
Poklapanje horizontalnih fuga	8				
Poklapanje vertikalnih fuga	8				
Preciznost rezanja pločica	8				
Ravnost površine oblaganja	4				
Preciznost ugradnje kutnih profila	3				
Racionalnost utrošenih pločica	6				
Točno izvedeni oblici prema nacrtu	4				
Točno složene pločice prema boji	2				
Tvornički rubovi pločica okrenuti prema glavnim fugama	3				
Izvedba zadatka u zadanom vremenu.	21				
Obrada rubnih dijelova zadatka		4			
Obrada fuga		6			
Obrada rubova izrezanih pločica		3			
Urednost i estetski dojam opločenja		7			
Usmena prezentacija zadatka			5		
Organiziranost radnog mjesta za vrijeme rada				1	
Urednost radnog mjesta po završetku rada				1	
Čistoća alata i pribora				1	
Spremanje alata i pribora				1	
Korištenje zaštitne opreme				1	
Ocjene	70	20	5	5	100
NAČIN VREDNOVANJA	MJERENJE	PROSUDBA	PROSUDBA	PROSUDBA	

NAPOMENA: Detaljna tablica ocjenjivanja bit će dostupna neposredno prije natjecanja.
 Izvedba zadatka u zadanom vremenu vrednuje se svaki dan po završetku radnog vremena.



world skills Croatia



@worldskillscroatia



Agencija za
strukovno obrazovanje
i obrazovanje odraslih



ESF+
Učinkoviti ljudski
potencijali



Sufinancira
Europska unija